

MS-714V

デジタル4系統 / アナログL/R 1系統入力 1U ステレオモニタースピーカーユニット

仕 様 書

株式会社 フォービット

仕 様

[1] デジタル入力回路

系統数	: AES3id 4 系統
サンプリング周波数	: 32k ~ 96kHz
基準レベル	: -20dBFS / -18dBFS (切換式)
インピーダンス	: 75 Ω / Hi (切換式)
コネクタ	: BNC

[2] アナログ入力回路

系統数	: バランス ステレオ L/R 1 系統
基準レベル	: +4dBu
インピーダンス	: 20k
コネクタ	: XLR タイプ 3P オス座、2 番ホット、3 番コールド

[3] セレクテッドアナログ出力回路

系統数	: バランス ステレオ L/R 1 系統
基準レベル	: +4dBu
伝送周波数範囲	: 30 ~ 20kHz \pm 0.5dB
適合負荷インピーダンス	: 600 Ω 以上
コネクタ	: XLR タイプ 3P オス座、2 番ホット、3 番コールド

[4] ヘッドフォン出力回路

系統数	: ステレオ L/R 1 系統
出力レベル	: MAX90mW/32
周波数特性	: 100 ~ 15kHz \pm 2.0dB
コネクタ	: 6.3 ステレオジャック

[5] 電源部 その他

電源電圧	: AC100V、50/60Hz
消費電力	: 15W
動作温度湿度範囲	: 5 ~ 40 $^{\circ}$ C、40 ~ 85% (但し、結露なきこと)
外形寸法	: 482(W) \times 44(H) \times 300(D) mm (突起物を含まず)
重量	: 4.5Kg
付属機能	: VU メータ付

動作

[1] モニターセレクト

Position	AUDIO OUTPUT	
	Lch	Rch
1	DIGITAL IN 1-Lch	DIGITAL IN 1-Rch
2	DIGITAL IN 2-Lch	DIGITAL IN 2-Rch
3	DIGITAL IN 3-Lch	DIGITAL IN 3-Rch
4	DIGITAL IN 4-Lch	DIGITAL IN 4-Rch
ANA	ANALOG IN-Lch	ANALOG IN-Rch

系統図

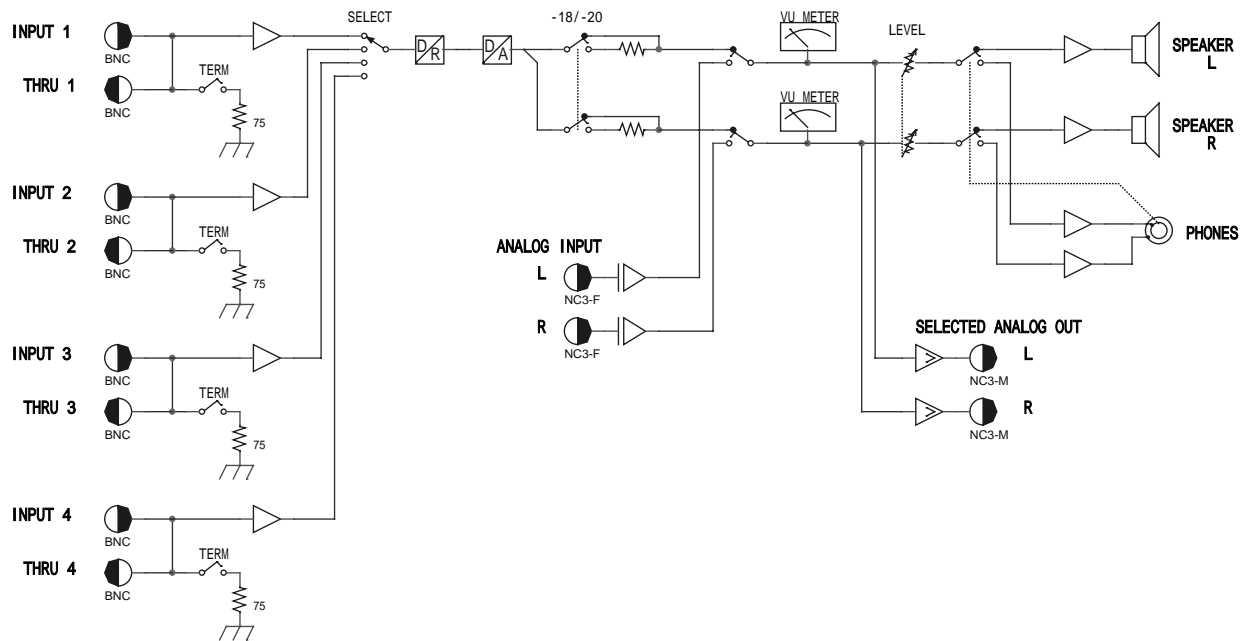

外觀図

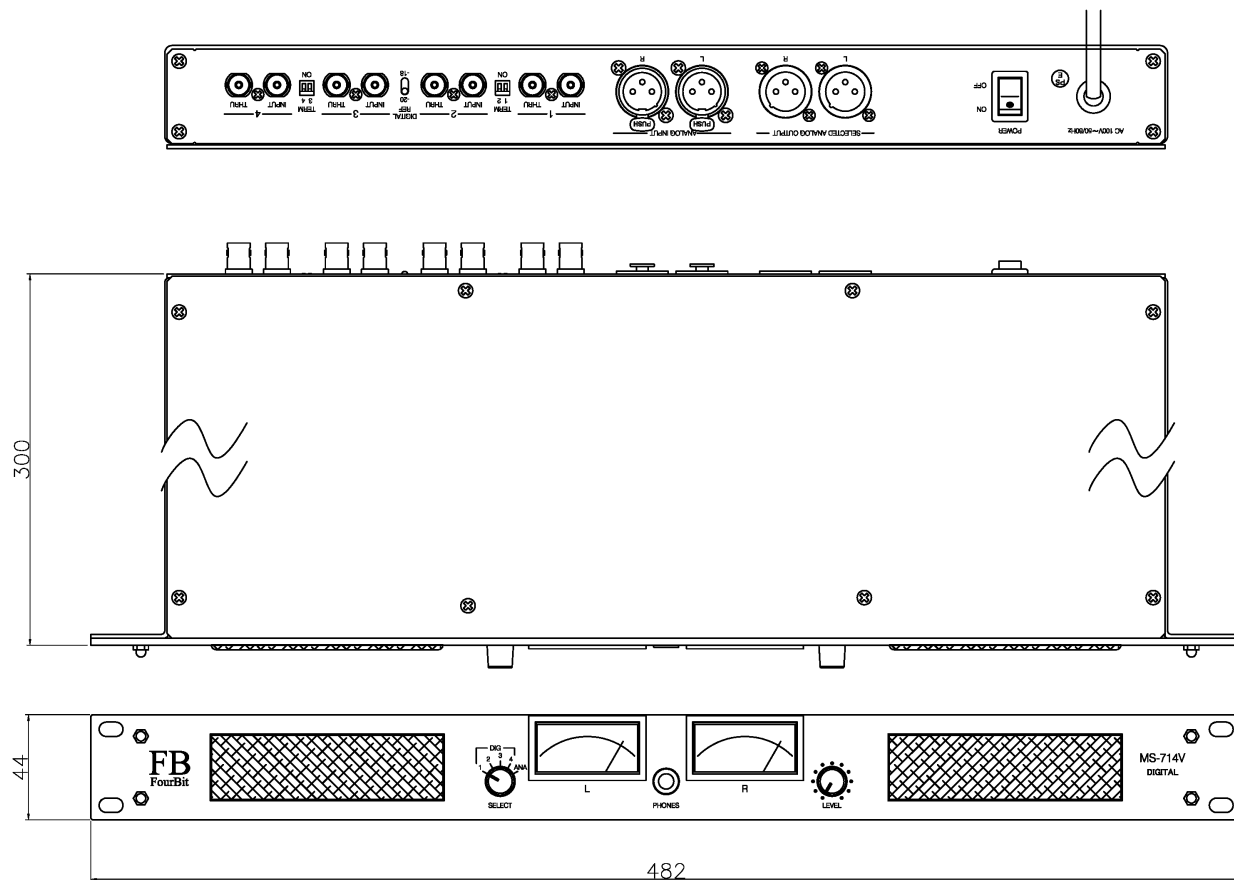

仕様および外觀は改善のため予告なく変更することがあります。