

MS-212V

1U ステレオモニタースピーカーユニット

## 仕 様 書

株式会社 フォービット

## 仕 様

- [1] 入力回路
- 系統数 : ステレオ L/R 2系統(切替式)
  - レベル : +4dBu, 0dBu, -10dBv (内部切換)
  - インピーダンス : バランス 20K
  - コネクタ - : XLR タイプ 3P メス 2番ホット、3番コールド
- [2] 出力回路
- 系統数
    - スピーカー : ステレオ L/R 1系統
    - ヘッドホーン : ステレオ L/R 1系統
    - 入力スルー出力 : ステレオ L/R 2系統
  - レベル
    - スピーカー出力 : MAX 3W / 8
    - ヘッドホーン出力 : MAX 150mW / 40
  - コネクタ -
    - ヘッドホーン出力 : 6 ホーンジャック
    - 入力スルー出力 : XLR タイプ 3P オス 2番ホット、3番コールド
- [3] 電源部 その他
- 電源電圧 : AC100V、50/60Hz
  - 消費電力 : 12W
  - 外形寸法 : 482(W) × 44(H) × 300(D) mm (突起物を含まず)
  - 重量 : 5.0Kg
  - 付属機能 : VU メータ付

## 系統図

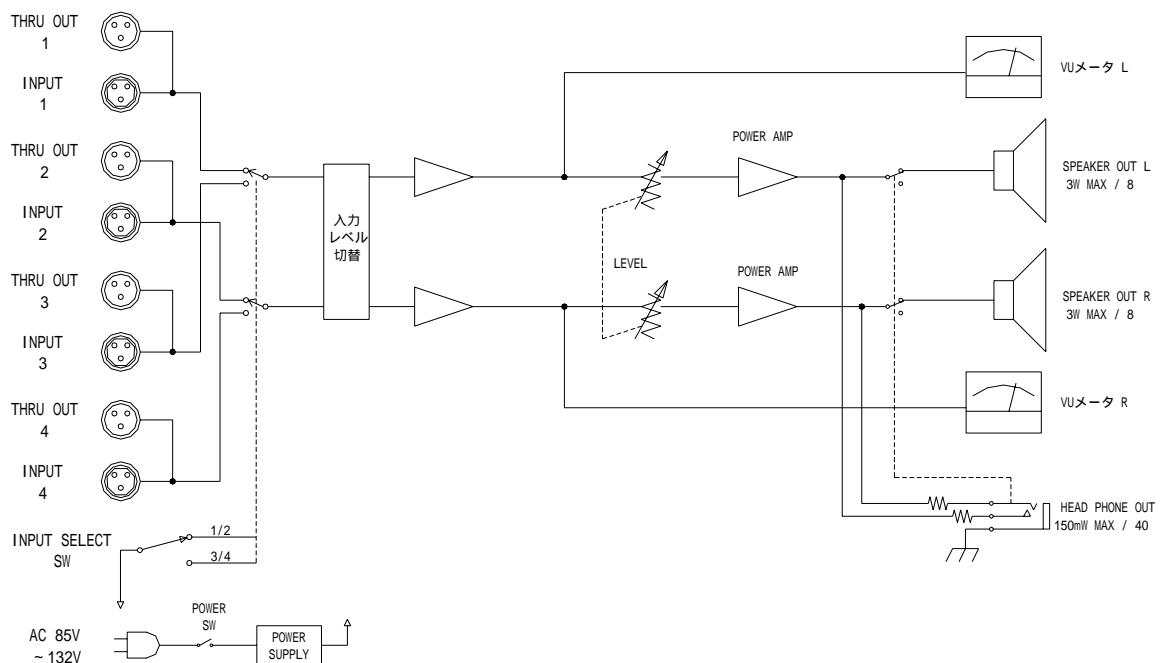

外觀図

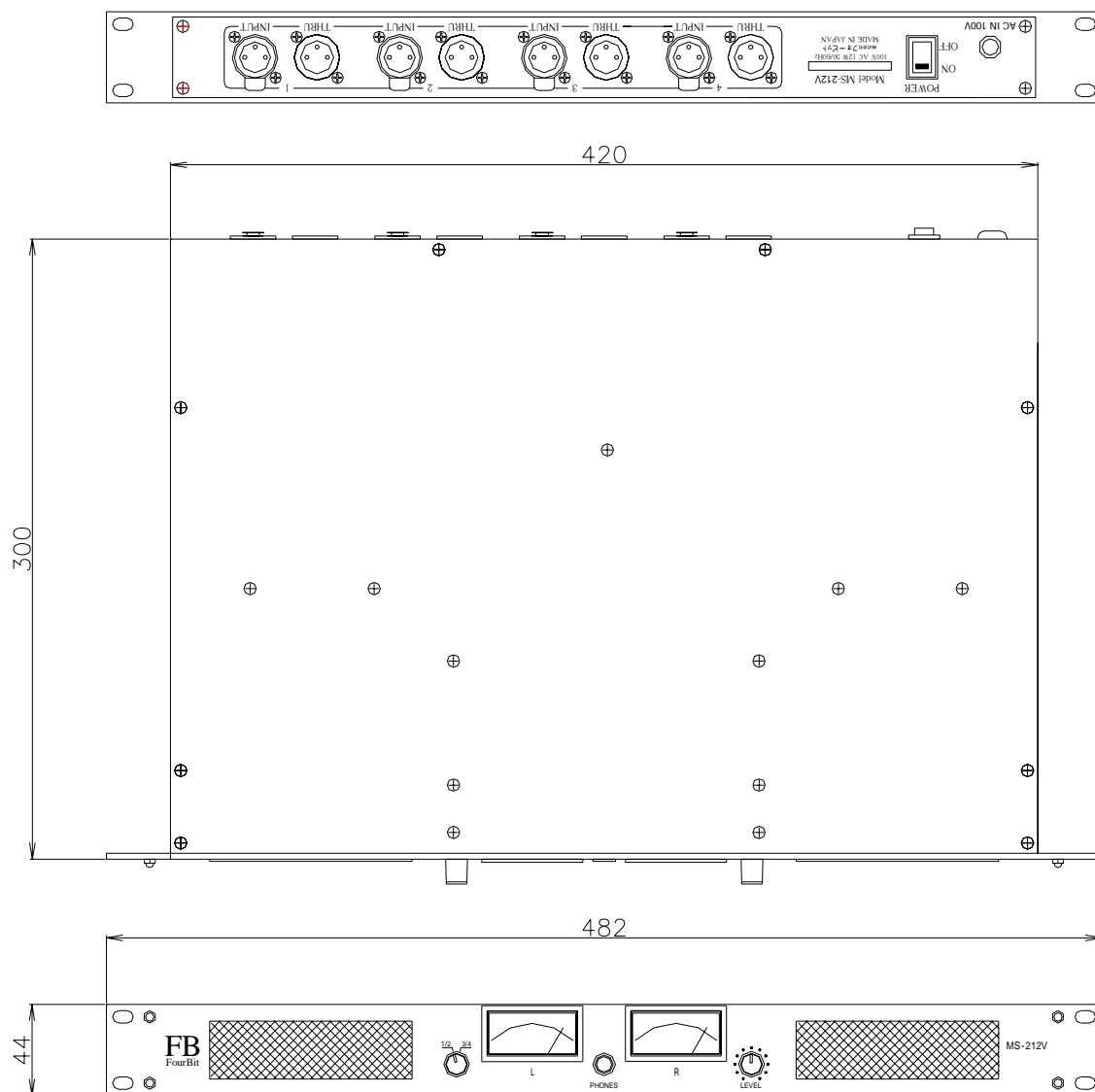

仕様および外觀は改善のため予告なく変更することがあります。